

## Compresores móviles para obras **MOBILAIR M 200**

Con el reconocido PERFIL SIGMA 

Caudal desde 14,5 hasta 21,2 m<sup>3</sup>/min



**Made in Germany**



En su centro de producción de Coburg (norte de Baviera), muy cerca de la sede principal de la empresa, KAESER fabrica los compresores para obras de las distintas series MOBILAIR. El centro de producción de compresores para obras se construyó hace pocos años y cuenta con los últimos avances técnicos, entre los que se cuentan una sala de medición de emisiones sonoras certificada por

el organismo TÜV y en la que se realizan las mediciones al aire libre, la planta de recubrimiento con pintura sinterizada y un eficaz sistema de logística de producción. Trabajadores extraordinariamente cualificados diseñan y fabrican los compresores para obras más avanzados en todos los tamaños y con diversos equipamientos, adaptándolos a las necesidades de los clientes y en plazos mínimos.

**Versatilidad**

El MOBILAIR M 200 es el compresor ideal para las aplicaciones en las que la versatilidad es importante. Gracias a sus amplias posibilidades, estas unidades se adaptan de manera exacta a cualquier aplicación dentro de su campo.

Entre las opciones de equipamiento figuran, por ejemplo, componentes de tratamiento del aire comprimido, la posibilidad de elegir entre un chasis totalmente galvanizado con freno de retención, con barra de tracción fija o de altura regulable, y versiones estacionarias sobre trineos o pies.

**Un vistazo a lo que hay debajo de la capota**

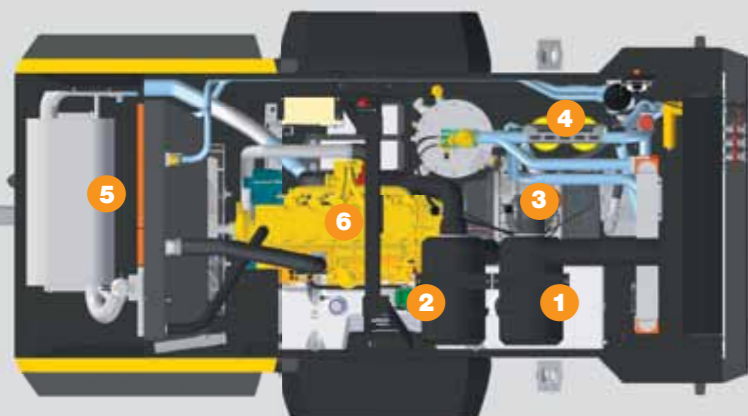

# MOBILAIR M 200: El ahorrador de energía



**Ajuste cómodo y sencillo de la presión**

La presión del compresor puede ajustarse con una exactitud de hasta 0,1 bar accionando simplemente las teclas con flechas que se encuentran en el cuadro de mandos de SIGMA CONTROL MOBIL. Esta posibilidad, unida a la regulación electrónica de la válvula de admisión, significa una mayor flexibilidad en el uso del compresor y un gran ahorro de combustible, sobre todo en carga parcial.



**Filtros de aire separados para motor y compresor**

El diseño óptimo y la instalación separada de los filtros de aire de seguridad mejoran notablemente la fiabilidad y la duración de los componentes; los filtros pueden cambiarse en caso necesario de forma rápida y sencilla en el mismo lugar de instalación.



**Transporte sencillo**

El M 200 está equipado de serie con un chasis Alko totalmente galvanizado. Esto contribuye a una mejor conservación de la máquina, al tiempo que facilita su transporte, ya que no se precisa un camión para trasladar el compresor.



**El "Dreamteam" para ahorrar energía: motor Caterpillar y compresor de tornillo KAESER**

La potente combinación de un económico motor Caterpillar y el bloque compresor de tornillo KAESER con PERFIL SIGMA, de eficacia probada, permite un alto rendimiento con un consumo de combustible reducido. Así, el MOBILAIR M 200 puede funcionar durante todo un día sin necesidad de repostar. Pero las ventajas para el usuario no acaban en la potente combinación de estos dos productos de primera calidad: las magníficas redes de asistencia de KAESER KOMPRESSOREN y Caterpillar garantizan, además, la plena disponibilidad de las máquinas.

- 1 Filtro de aire del compresor
- 2 Filtro de aire del motor
- 3 Bloque SIGMA
- 4 Tratamiento de aire comprimido (opcional)
- 5 Salida de gases de escape hacia arriba con tapa protectora
- 6 Motor diésel

# MOBILAIR M 200: buen funcionamiento en condiciones extremas



## Buena accesibilidad

La sencillez del M 200 va mucho más allá del manejo y la movilidad: todos los puntos de mantenimiento son fácilmente accesibles a través de las grandes puertas de la carcasa. Las unidades estacionarias están equipadas de serie con tomas de mantenimiento para purgar el aceite del motor y el fluido del compresor.



## Temperatura ambiental

En su versión para bajas temperaturas, la máquina puede funcionar hasta a -25 °C, mientras que en su versión normal la temperatura ambiente puede ser de -10 °C a +50 °C.



## Depósito de combustible transparente

La capacidad del depósito es suficiente para toda una jornada de trabajo. El indicador analógico del nivel del depósito y la desconexión automática cuando el nivel es demasiado bajo, precedida de un aviso en el SIGMA CONTROL MOBIL, otorgan una seguridad adicional.



## Regulación de la temperatura del aceite

La válvula térmica automática permite acortar la fase de calentamiento. La rapidez en alcanzar la temperatura óptima de servicio y su mantenimiento seguro protegen el circuito de fluido del compresor de una formación excesiva de condensado. Así se alarga la duración del fluido refrigerante y del cartucho separador, así como la vida útil de toda la máquina.



## Frío y sin condensado

El aire comprimido se enfría hasta quedar 7 °C por encima de la temperatura ambiente. El refrigerador opcional de aire comprimido se monta inclinado, lo cual facilita la eliminación del condensado, que se evapora gracias a los gases de escape del motor. Prevención segura contra la congelación en los meses más fríos.



## Tratamiento del aire comprimido

Los componentes de tratamiento instalados a continuación del refrigerador final y del separador centrífugo permiten el suministro de aire comprimido en calidades definidas (por ejemplo, combinaciones de filtros para el saneado de hormigón de conformidad con ZTV-SIB). La indicación de la presión diferencial informa sobre el estado del filtro.



## Sencillez de manejo

La regulación electrónica del arranque del motor y la posibilidad de pasar manualmente del arranque sin carga a la marcha en carga garantizan una respuesta óptima en el arranque en frío.

Gracias al controlador SIGMA CONTROL MOBIL y a la sencilla guía de menús es posible manejar el compresor con toda facilidad, accionando tan sólo tres teclas. En caso necesario, el sistema automático de vigilancia desconecta el compresor. Una resistente tapa metálica protege el cuadro de mandos.

## SIGMA CONTROL MOBIL







Este modernísimo controlador de compresores permite acceder a la gestión electrónica del motor, optimizando la disponibilidad de aire comprimido y el consumo de combustible.

Además, es resistente a los choques y las vibraciones y cuenta con el tipo de protección IP 65. Entre sus funciones cabe destacar la indicación de los modos de servicio, una guía del usuario lógica y sencilla, así como la vigilancia y diagnóstico del sistema.

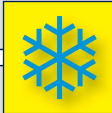
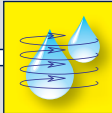

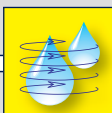
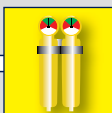
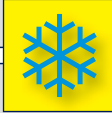
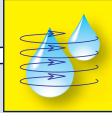

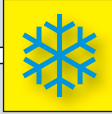
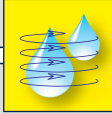
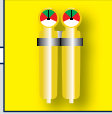
## Variantes de tratamiento del aire comprimido

<p><b>Variante A</b></p> <ul style="list-style-type: none"> <li>• frío</li> <li>• sin condensado</li> </ul>	<p>Refrigerador final de aire comprimido</p>  <p>Separador centrífugo</p> 	<p>aire comprimido frío, libre de condensado (saturado al 100%), para herramientas neumáticas y sustitución temporal de compresores estacionarios</p>
<p><b>Variante F</b></p> <ul style="list-style-type: none"> <li>• frío</li> <li>• sin condensado</li> <li>• filtrado</li> </ul>	<p>Refrigerador final de aire comprimido</p>  <p>Separador centrífugo</p>  <p>Filtro</p> 	<p>aire comprimido frío, libre de condensado (saturado al 100%), libre de partículas de suciedad, técnicamente libre de aceite de conformidad con la normativa ZTV-SIB</p>
<p><b>Variante B</b></p> <ul style="list-style-type: none"> <li>• caliente</li> <li>• seco</li> </ul>	<p>Refrigerador final de aire comprimido</p>  <p>Separador centrífugo</p>  <p>Recalentamiento</p> 	<p>aire comprimido seco, calentamiento de mín. 20 °C, para aplicaciones por debajo de 0 °C y para trabajar con conducciones de aire comprimido largas</p>
<p><b>Variante G</b></p> <ul style="list-style-type: none"> <li>• caliente</li> <li>• seco</li> <li>• filtrado</li> </ul>	<p>Refrigerador final de aire comprimido</p>  <p>Separador centrífugo</p>  <p>Filtro</p>  <p>Recalentamiento</p> 	<p>aire comprimido seco, calentamiento de mín. 20 °C, libre de partículas de suciedad, técnicamente libre de aceite de conformidad con la normativa ZTV-SIB</p>
<p><b>Aire fresco</b></p> <p>para un flujo parcial</p>	<p>Filtro de aire fresco</p>  <p>no protege del monóxido de carbono (CO) ni de otros gases tóxicos</p>	<p>toma de aire fresco e inodoro por separado, enchufe rápido</p> <p>(solo en combinación con la variante F o la variante G)</p>

Existen otras variantes de tratamiento del aire comprimido para el MOBILAIR M 200. Estaremos encantados de asesorarle.

## Dimensiones

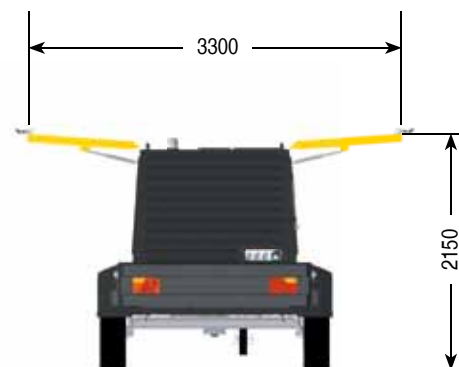
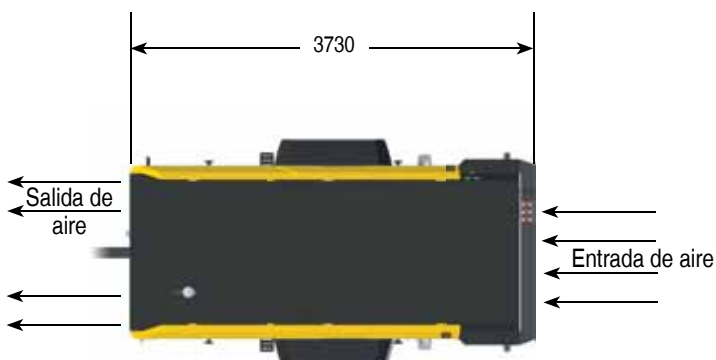
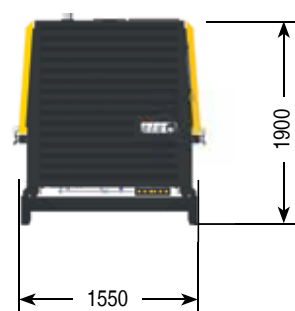
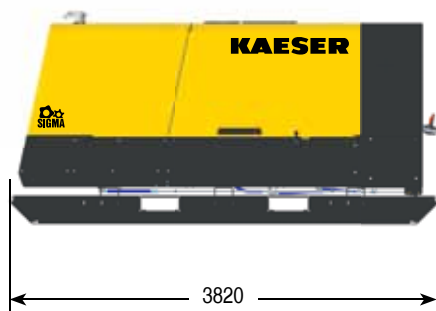
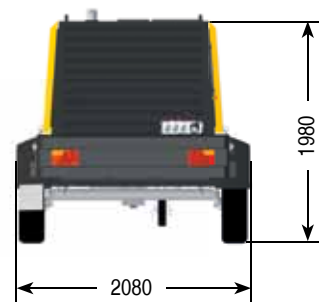

## Datos técnicos MOBILAIR M 200

Modelo	Compresor		Motor diésel de 6 cilindros (refrigerado por agua)					Unidad				
	Flujo volumétrico m³/min	Sobrepresión de servicio bar	Marca	Tipo	Potencia nominal del motor kW	Revoluciones plena carga rpm	Revoluciones marcha en vacío rpm	Depósito de combustible l	Peso en servicio kg	Nivel de potencia acústica dB(A)*	Nivel de presión acústica dB(A)**	Salida de aire comprimido
M 200	21,2	7	Caterpillar	C 6.6 ACERT	146	1950	1200	270	3235	solo para exportación fuera de la UE		3 x G <sup>3</sup> / <sub>4</sub> 1 x G <sub>2</sub>
	19,7	8,6				1800	1200			≤99	70	
	18,0	10										
	16,0	12										
14,5	14											

\*) Según la directiva 2000/14/CE, nivel 2, nivel de potencia acústica garantizado

\*\*\*) Medición del nivel de presión acústica en superficie de referencia acorde con la norma ISO 3744 (r = 10 m)

# KAESER – siempre cerca de usted

KAESER KOMPRESSOREN está presente en todo el mundo como uno de los fabricantes de compresores de tornillo más importantes.

Sus filiales y socios distribuidores permiten a usuarios de más de 100 países disponer de las soluciones de aire comprimido más modernas, fiables y económicas.

Especialistas e ingenieros con experiencia le ofrecen un asesoramiento completo y soluciones en todos los campos del aire comprimido. Además, la red informática global del grupo internacional de empresas KAESER permite a todos los clientes el acceso a sus conocimientos.

Y para terminar, la red de asistencia técnica, con personal altamente cualificado, garantiza la disponibilidad de todos los productos KAESER.



## KAESER Compresores, S.L.

Pol. Ind. Malpica C/. E – Parcela 70 – 50016 Zaragoza – ESPAÑA

Teléfono: 976 46 51 45 – Fax: 976 46 51 51 – Teléfono 24 h: 607 19 06 28

E-Mail: [info.spain@kaeser.com](mailto:info.spain@kaeser.com) – [www.kaeser.com](http://www.kaeser.com)